

RX

RX 500h F SPORT PERFORMANCE/ RX 350 F SPORT/ RX 350 LUXURY/ RX 350 PREMIUM





Lưu ý: Hình ảnh xe và các thông số kỹ thuật trong ấn phẩm này có thể khác so với thực tế và khác nhau tùy từng thị trường.
Vui lòng liên hệ Đại lý gần nhất để biết thêm chi tiết.



Lưu ý: Hình ảnh xe và các thông số kỹ thuật trong ấn phẩm này có thể khác so với thực tế và khác nhau tùy từng thị trường.
Vui lòng liên hệ Đại lý gần nhất để biết thêm chi tiết.



Lưu ý: Hình ảnh xe và các thông số kỹ thuật trong ấn phẩm này có thể khác so với thực tế và khác nhau tùy từng thị trường.
Vui lòng liên hệ Đại lý gần nhất để biết thêm chi tiết.



Lưu ý: Hình ảnh xe và các thông số kỹ thuật trong ấn phẩm này có thể khác so với thực tế và khác nhau tùy từng thị trường.
Vui lòng liên hệ Đại lý gần nhất để biết thêm chi tiết.

Dấu Ấn Trải Nghiệm Lái



Dấu Ấn Trải Nghiệm Lái

Nâng tầm "Dấu ấn trải nghiệm lái Lexus" thông qua sự tinh chỉnh tỉ mỉ các yếu tố vận hành nền tảng.



Dấu ấn trải nghiệm lái Lexus mang lại cảm giác phấn khích bởi khả năng tăng tốc mạnh mẽ liền mạch, đánh lái chính xác, cảm giác phanh tự tin trong mọi điều kiện vận hành, tạo nên phản hồi tuyến tính chính xác, theo ý định người lái. Trên RX, khái niệm này được nâng tầm thông qua việc tinh chỉnh tỉ mỉ các yếu tố vận hành nền tảng của xe, bao gồm hạ thấp trọng tâm, cải thiện đặc tính quán tính, giảm trọng lượng và tăng độ cứng khung gầm, đồng thời, chú trọng nâng cao mức độ êm ái và khả năng cách âm, vốn là những đặc điểm nổi bật của Lexus.

Được xây dựng trên nền tảng khung gầm GA-K cải tiến, trọng tâm xe đã được hạ thấp 15 mm nhờ việc giảm trọng lượng và hạ thấp sàn xe. Kết hợp với chiều dài cơ sở dài hơn 60 mm, chiều rộng cơ sở lớn hơn 15 mm ở phía trước và 45 mm ở phía sau, tạo nên tổng thể ổn định, giảm thiểu tối đa mô-men quán tính ngang. Ngoài ra, chức năng cơ bản của dòng SUV như khả năng hỗ trợ ra vào xe hay không gian sử dụng cũng được cải thiện, để tạo nên một khoang nội thất rộng rãi thoải mái và sang trọng cao cấp.

Dấu Ấn Trải Nghiệm Lái



Hệ thống treo phía trước

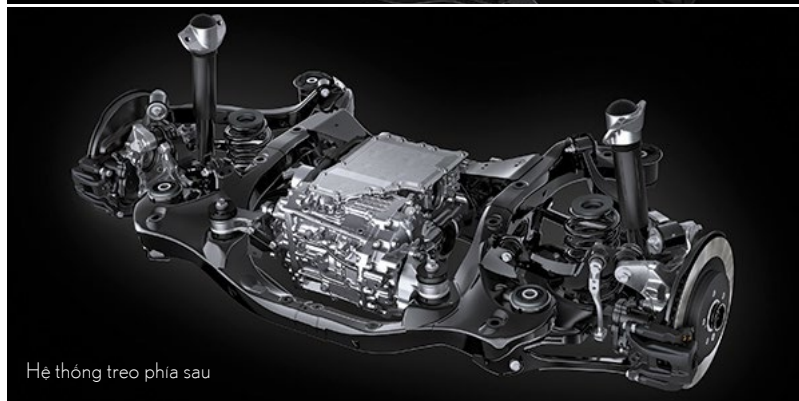

Hệ thống treo phía sau

Hệ thống treo/giảm xóc

Hệ thống treo trước MacPherson và hệ thống treo sau liên kết đa điểm truyền lực dẫn động xuống mặt đường một cách hiệu quả, đồng thời mang đến khả năng thay đổi liên mạch tư thế thân xe. Không chỉ thế, nó còn triệt tiêu đáng kể hiện tượng nhấc đầu xe khi khởi động hay tăng tốc, cũng như triệt tiêu rung động khi vận hành bằng cách tối ưu hóa vị trí bộ giảm xóc và đặc tính bạc lót của giá đỡ hệ thống treo. Bộ giảm xóc sử dụng van xoay giúp hấp thụ lực ngay từ dải tốc độ rất thấp. Hệ thống treo thích ứng AVS điện tử tuyến tính điều chỉnh xuất sắc phản ứng lực giảm chấn, nhờ đó làm sắc nét hơn hiệu suất lái và đạt được mức độ êm ái ấn tượng. Việc sử dụng bu lông siết trực tiếp giúp tăng cường độ cứng trục và giảm trọng lượng không được treo, góp phần mang lại cảm giác lái tuyến tính với phản hồi rõ ràng cùng sự êm ái tối ưu.

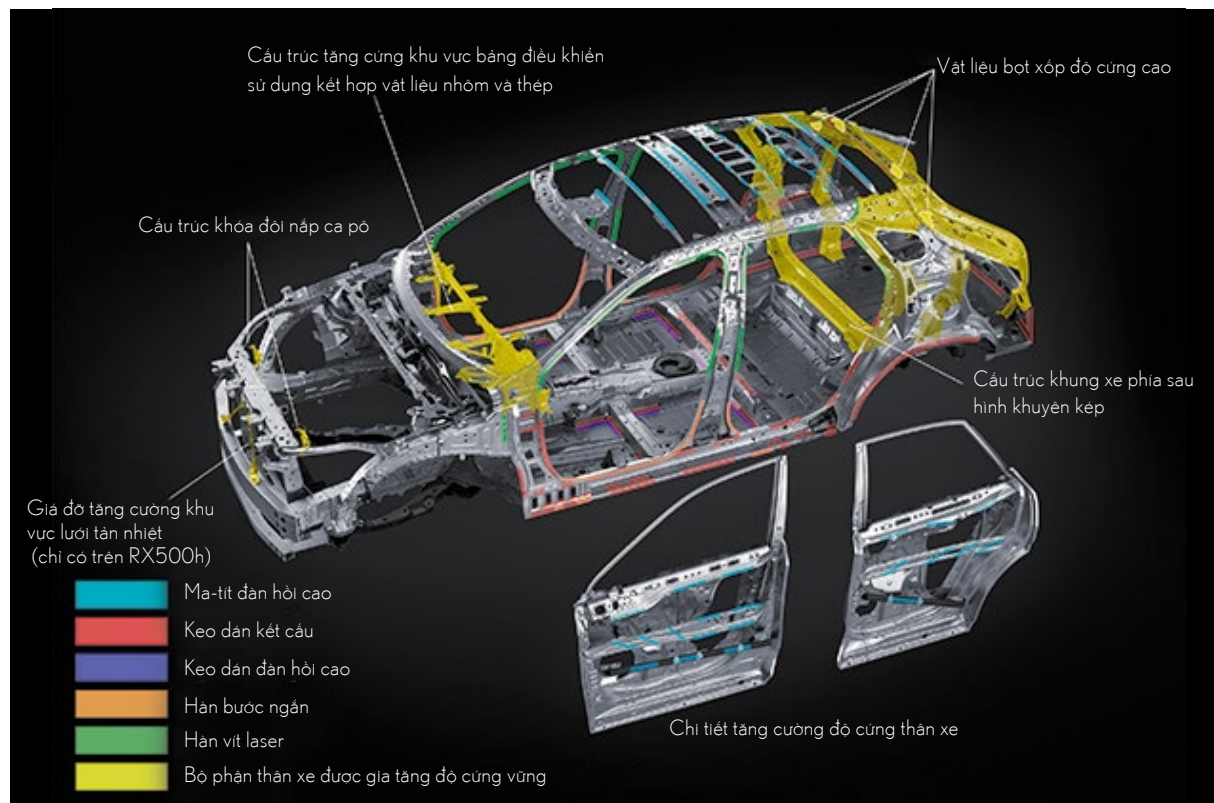

Thân xe độ cứng cao

Phần phía sau của khung gầm GA-K được thiết kế đặc biệt để phù hợp với hệ thống treo liên kết đa điểm. Khung thân sau cứng cáp có độ chịu xoắn cao hỗ trợ chắc chắn hệ thống treo trong quá trình tăng tốc, giảm tốc và vào cua. Bọt xốp độ cứng cao được bố trí tối ưu xung quanh cửa hậu giúp gia cố hiệu quả đồng thời tạo nên thân xe nhẹ với độ cứng cao. Thêm vào đó, các điểm kết nối hệ thống treo sau cũng được gia cố đáng kể. Công nghệ hàn bước ngắn, hàn vit laser LSW và keo dán kết cấu đã được sử dụng để tăng thêm độ bền của mối nối. Giá đỡ trụ lái được làm từ nhôm đúc độ cứng cao giúp cải thiện phản ứng lái tuyến tính. Cấu trúc khóa đôi nắp ca-pô tăng cường độ cứng, góp phần tạo ra độ cứng chống xoắn phía trước tuyệt vời và khả năng vận hành hứng khởi.

Lưu ý: Hình ảnh xe và các thông số kỹ thuật trong ấn phẩm này có thể khác so với thực tế và khác nhau tùy từng thị trường. Vui lòng liên hệ Đại lý gần nhất để biết thêm chi tiết.

Khả năng cách âm ấn tượng

RX thế hệ mới theo đuổi sự yên tĩnh cân bằng của một không gian êm dịu, nơi không tồn tại tiếng ồn và không bị ảnh hưởng bởi những thay đổi từ mặt đường hoặc từ môi trường xung quanh. Việc đó đạt được nhờ rất nhiều các cải tiến, bao gồm cải thiện gioăng làm kín cửa trước và cửa sau để tăng cường khả năng cách âm cánh cửa, sử dụng cấu trúc khóa dôi giúp triệt tiêu rung động nắp ca-pô và sử dụng kính cách âm hiệu quả cao cho cửa trước. Thân xe độ cứng cao nhờ sử dụng hệ thống treo liên kết đa điểm và bố trí kết cấu khung xe được tối ưu hóa cũng giúp tăng cường sự yên tĩnh. Vị trí của vật liệu tiêu âm đã được tối ưu hóa, kết hợp cùng việc sử dụng chất kết dính cường độ cao giúp giảm thiểu tiếng ồn từ mặt đường. Thêm vào đó, hình dạng của trụ trước và máng kính chắn gió phía trước cũng được tối ưu hóa để điều hướng luồng không khí, nhờ đó giúp giảm tiếng ồn gió. Lớp ma-tit đàn hồi cao với diện tích bề mặt lớn đã được sử dụng trên nóc xe và các tấm cửa bên, giúp hấp thụ tiếng ồn từ môi trường bên ngoài, từ đó giảm thiểu tiếng ồn khó chịu do sự thay đổi của mặt đường.

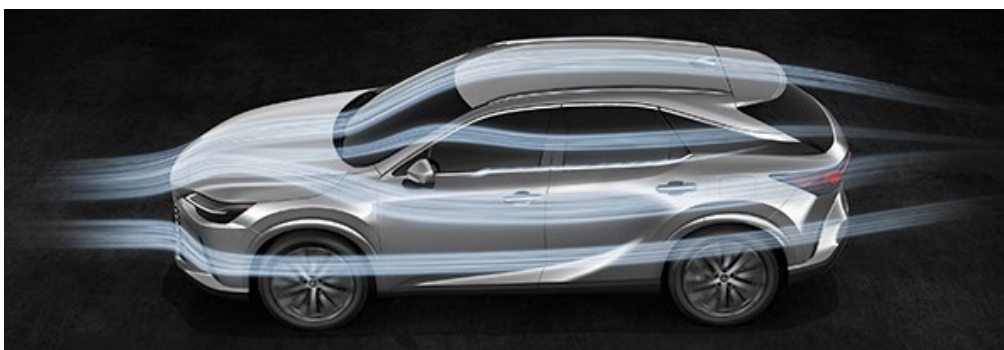

Hiệu suất khí động học

Thiết kế khí động học tối ưu hóa luồng không khí phía trước xe từ đó giúp giảm hệ số cản gió Cd đồng thời mang lại hiệu suất làm mát phanh tuyệt vời. Bên dưới gầm xe, thiết kế lõm trên tấm chắn gầm khoang động cơ tạo nên các dòng xoáy siêu nhỏ, có tác dụng tăng độ bám đường và cải thiện độ ổn định khi di chuyển ở tốc độ cao. Việc giảm thiểu chênh lệch chiều cao giữa viền cửa và bề mặt kính cửa sổ giúp ngăn chặn hiệu quả sự dao động của luồng không khí. Thiết kế cánh hướng gió đuôi xe và cánh hướng gió trên cửa sổ phía sau giúp triệt tiêu nhiễu loạn của luồng không khí và tăng cường độ ổn định xử lý. Trên các phiên bản RX 350 F SPORT và RX 500h F SPORT PERFORMANCE, các vây khí động học phía dưới cản sau giúp triệt tiêu nhiễu loạn khí phía sau lốp, góp phần tạo nên sự ổn định tuyệt vời khi di chuyển trên đường cao tốc hay khi có gió thổi ngang.



Thân xe trọng lượng nhẹ

Việc tối ưu hóa các vật liệu cấu tạo khung gầm chính, tại xe phía trước được làm bằng nhôm và các trụ giữa được làm từ vật liệu dập nóng áp suất cao 2GPa (gigapascal) giúp làm giảm đáng kể trọng lượng mà vẫn đảm bảo độ cứng vững thân xe, cũng như góp phần hạ thấp trọng tâm và tăng cường độ ổn định xử lý.

Dấu Ấn Trải Nghiệm Lái

RX500h F SPORT PERFORMANCE: theo đuổi cảm giác lái phấn khích trên nền tảng công nghệ hiện đại.



RX500h F SPORT PERFORMANCE 2.4L-T HEV DIRECT4

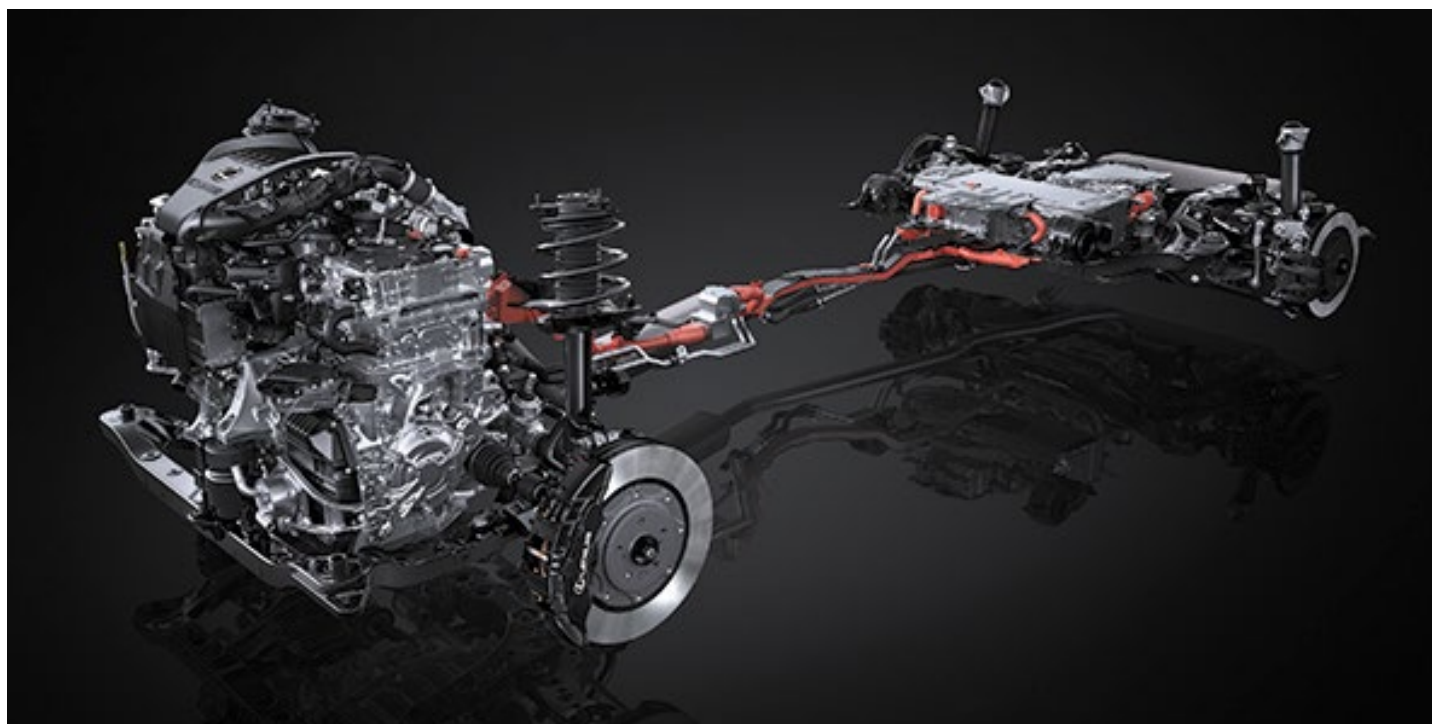

Động cơ

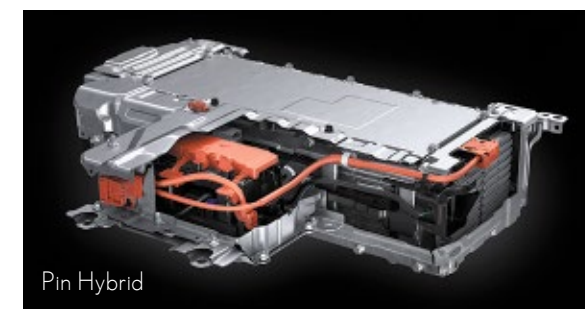

Pin Hybrid

Lexus luôn nỗ lực để mang đến khách hàng niềm vui và sự hứng khởi mỗi khi cầm lái, đồng lực đó luôn thôi thúc và tạo niềm cảm hứng cho sự phát triển hiệu suất vận hành ứng dụng các công nghệ điện hóa. DIRECT4 là một thành quả từ sự nghiên cứu này, công nghệ mới được áp dụng trên RX này vận hành liên kết với hệ thống HEV, được thiết kế để đưa trải nghiệm lái lên một tầm cao mới. Hệ thống này kiểm soát dẫn động bốn bánh chính xác, giúp tối đa hóa lực bám đường từng bánh, đồng thời cung cấp khả năng kiểm soát trạng thái thân xe. F SPORT PERFORMANCE là phiên bản sở hữu hệ thống truyền động hiện đại với hiệu năng mạnh mẽ, sẽ đưa thương hiệu F SPORT hiện tại tiến thêm một bước xa trên con đường chinh phục niềm đam mê thể thao cùng khả năng vận hành hùng khởi.

Hệ thống Hybrid

Hệ thống Hybrid trên RX 500h F SPORT PERFORMANCE bao gồm động cơ xăng tăng áp 2.4L-T, động cơ điện phía trước, hộp số tự động 6 cấp, động cơ điện công suất cao phía sau và một pin hybrid ni-ken hiệu năng cao đặt bên dưới hàng ghế sau. Hệ thống này khai thác hiệu quả mô-men xoắn mạnh mẽ của động cơ tăng áp và khả năng đáp ứng mô-men xoắn nhanh nhạy của động cơ điện để mang lại cảm giác tăng tốc trực tiếp, mạnh mẽ và liền mạch. Hộp số tự động 6 cấp sử dụng ly hợp khởi động ướt thay cho bộ biến mô, mang lại cảm giác chuyển số nhịp nhàng và nhạy bén.

Thêm vào đó, nó cũng sử dụng ly hợp tích hợp để tách động cơ và mô-tơ điện, cho phép chúng được sử dụng độc lập hoặc cùng nhau tùy thuộc vào điều kiện lái xe.

Lưu ý: Hình ảnh xe và các thông số kỹ thuật trong ấn phẩm này có thể khác so với thực tế và khác nhau tùy từng thị trường.
Vui lòng liên hệ Đại lý gần nhất để biết thêm chi tiết.

Dấu Ấn Trải Nghiệm Lái

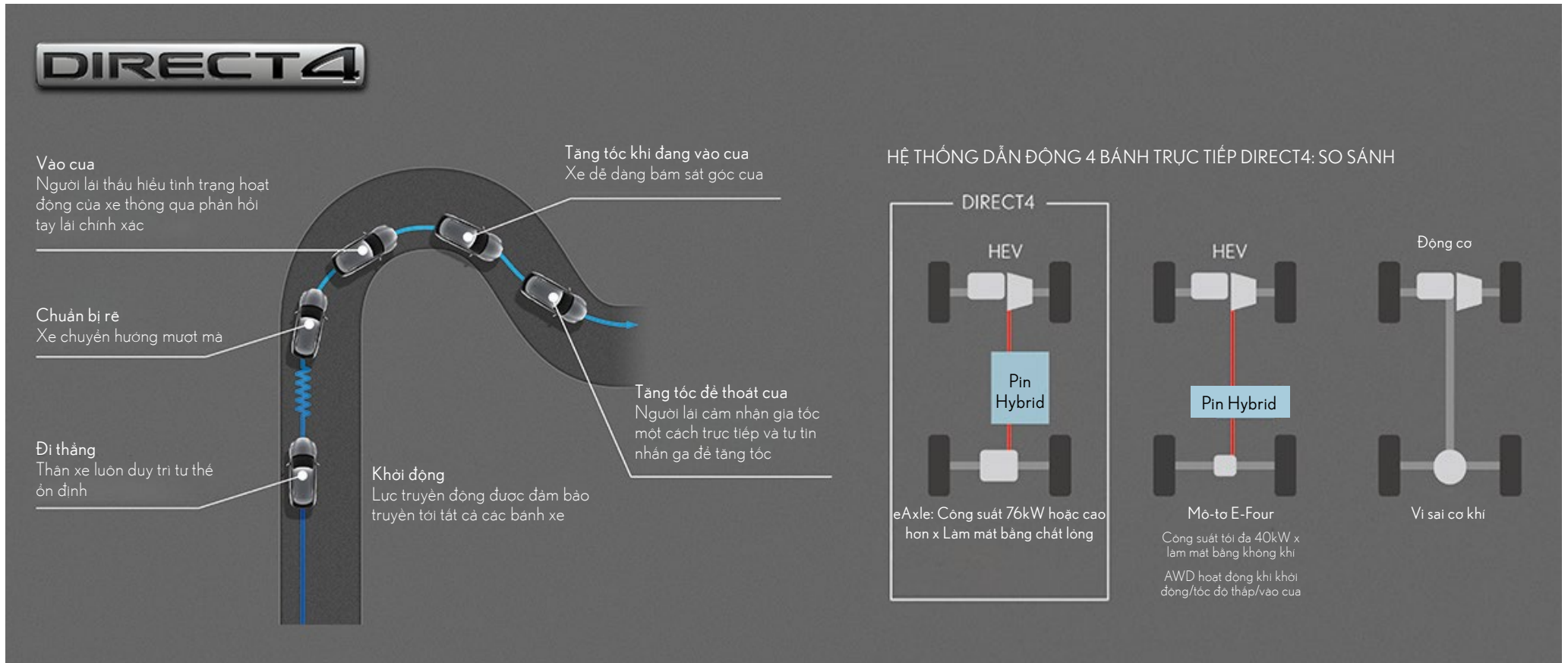

Hệ thống dẫn động 4 bánh trực tiếp DIRECT4

Hệ thống DIRECT4 sử dụng thông tin được thu thập từ cảm biến tốc độ bánh xe, cảm biến gia tốc và cảm biến góc lái, để tối ưu hóa tỷ lệ phân bổ lực truyền động của bánh trước và bánh sau trong khoảng 100:0 và 20:80 (bánh trước: bánh sau), góp phần nâng cao gia tốc khởi động, khả năng xử lý ổn định và mức độ tiết kiệm nhiên liệu. Khi tăng tốc từ trạng thái dừng hoặc khi tăng tốc trên đường thẳng, hệ thống sẽ kiểm soát độ cao đầu xe để mang lại cảm giác tăng tốc tuyến tính trực tiếp. Khi vào cua, hệ thống kiểm soát phân bổ lực truyền động theo điều kiện lái, góp phần tạo nên mức độ ổn định xử lý tuyệt vời, cũng như hiệu suất vận hành phấn khích cho phép xe chuyển hướng liền mạch. Lexus đã kết hợp các công nghệ điện hóa và các công nghệ kiểm soát chuyển động của xe mà hãng nghiên cứu chuyên sâu trong nhiều năm, để mang đến khách hàng trải nghiệm lái tuyệt vời nhất, tạo nên nhờ sự thấu hiểu lẫn nhau giữa người lái và xe.

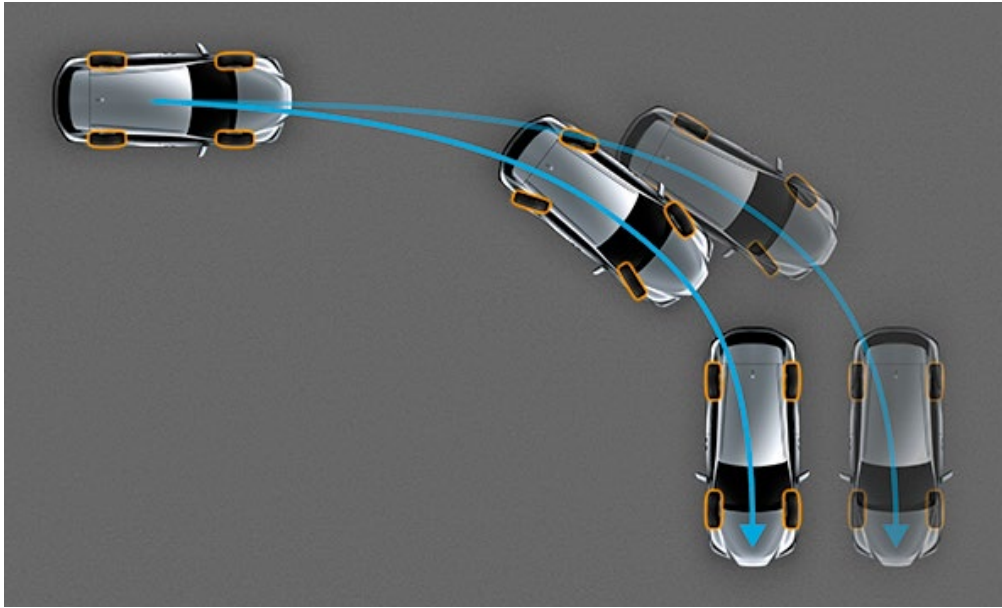

Hệ thống đánh lái phía sau chủ động DRS

DRS điều khiển bánh sau lên tới bốn độ theo cùng hướng hoặc ngược hướng với bánh trước, tùy thuộc vào tốc độ xe. Ở tốc độ thấp hệ thống cung cấp khả năng chuyển hướng tuyệt vời khi vào cua, còn ở tốc độ cao hệ thống sẽ mang đến độ ổn định thân xe tuyệt vời.

Hệ thống kiểm soát tiếng ồn chủ động ANC/ Hệ thống kiểm soát âm thanh chủ động ASC

ANC: Hệ thống loa phát ra sóng âm thanh triệt tiêu đặc tính tiếng ồn của động cơ tăng áp, tạo nên không gian nội thất yên tĩnh. Tính năng này được trang bị trên các phiên bản.

ASC: Tạo nên cuộc đối thoại hưng khởi giữa người lái và xe bằng cách tạo nên âm thanh thể hiện sức mạnh và phạm vi hoạt động rộng của động cơ xăng/điện. Tính năng này được trang bị trên RX 500h F SPORT PERFORMANCE.



Hệ thống phanh và lốp xe

Tiếp tục tinh chỉnh Dấu ấn trải nghiệm lái Lexus, hệ thống phanh trước sử dụng cụm đúc nhôm nguyên khối sáu pit-tông đối xứng^{*1}, mang lại cảm giác phanh tuyến tính và trực tiếp. Kết hợp cùng mâm xe 21 inch và lốp xe thiết kế độc quyền, giúp tăng cường sự êm ái và yên tĩnh, cũng như độ bám đường và hiệu suất chống trượt tuyệt vời, xứng đáng với DNA của Lexus.

Hệ thống kiểm soát trạng thái thân xe khi phanh

Được trang bị trên RX 500h F SPORT PERFORMANCE, hệ thống kiểm soát trạng thái thân xe khi phanh điều khiển phối hợp phanh tái sinh trước sau thông qua các bộ điều khiển thủy lực độc lập. Nhờ đó, phân bổ lực phanh tối ưu trước sau tùy theo mức độ đạp phanh của người lái, tạo nên cảm giác phanh tuyến tính, tăng độ bám đường trong quá trình phanh và mang lại sự an tâm tuyệt đối.

^{*1} Trang bị này chỉ có trên RX500h và RX350 F SPORT

Lưu ý: Hình ảnh xe và các thông số kỹ thuật trong ấn phẩm này có thể khác so với thực tế và khác nhau tùy từng thị trường. Vui lòng liên hệ Đại lý gần nhất để biết thêm chi tiết.

Dấu Ấn Trải Nghiệm Lái



Trang bị trên phiên bản F SPORT PERFORMANCE/F SPORT A_Lưới tản nhiệt không viền (họa tiết mắt lưới)/Lưới tản nhiệt bên (họa tiết mắt lưới)

Trang bị độc quyền trên phiên bản F SPORT PERFORMANCE B_Lô gô/ C_Ốp gương chiếu hậu bên ngoài sơn đen Piano Black/ D_Viên dưới cản trước sơn cùng màu thân xe/ E_Viên cạnh bên cản trước sơn cùng màu thân xe/ F_Sườn xe sơn cùng màu thân xe/ G_Lốp 235/50R21 101W & mâm hợp kim nhôm 21x8J (sơn đen bóng Matte Black)/ H_Viên cửa sổ (màu đen)/ I_Phần dưới cản sau (sơn cùng màu thân xe)/viên cản sau (sơn đen Piano Black)



B_Lô gô



G_Lốp 235/50R21 101W & mâm hợp kim nhôm 21x8J (sơn đen bóng Matte Black)



D_Viên dưới cản trước sơn cùng màu thân xe
E_Viên cạnh bên cản trước sơn cùng màu thân xe



I_Phần dưới cản sau (sơn cùng màu thân xe)/viên cản sau (sơn đen Piano Black)



Trang bị trên phiên bản F SPORT PERFORMANCE/F SPORT A_Vô lăng bọc da đục lỗ với lẫy chuyên số/ B_Cần số bọc da đục lỗ/ C_Màn hình tốc độ TFT/ D_Bàn đạp và bệ nghỉ chân thể thao bằng nhôm/ E_Chi tiết trang trí bằng nhôm/ F_Ghế thể thao bọc da

Trang bị độc quyền trên phiên bản F SPORT PERFORMANCE G_Lò gõ/ H_Ốp bệ bước chân (màu đen)

G_Lò gõ

H_Ốp bệ bước chân (màu đen)

RX350 2.4L-T AWD

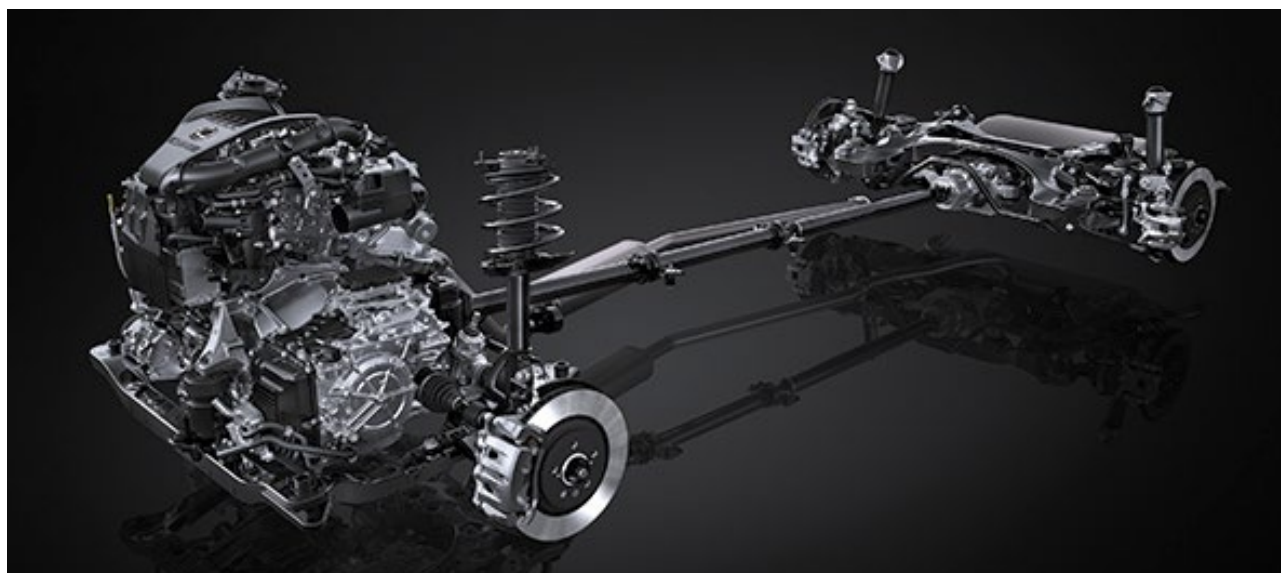

Hệ thống dẫn động 4 bánh toàn thời gian điều khiển điện tử AWD

Tối ưu hóa lực truyền động của bánh trước và bánh sau thông qua khớp nối điều khiển điện tử (kiểu ly hợp ướt đa đĩa) trên bộ vi sai cầu sau. Sự phân bố lực truyền động trước/sau thay đổi liên tục từ 75:25 đến 50:50 tùy theo tình huống, giúp đạt được lực kéo tuyệt vời và cảm giác lái tuyến tính.

Động cơ 2,4 lít tăng áp và hệ thống dẫn động 4 bánh toàn thời gian AWD

Động cơ xăng tăng áp 4 xi-lanh thẳng hàng 2,4 lit phản ứng nhanh nhạy với tín hiệu bàn đạp ga, cung cấp khả năng tăng tốc vượt trội với sức mạnh truyền động dồi dào. Dựa trên công nghệ động cơ TNGA, động cơ này sở hữu bộ tăng áp hiệu suất cao, hệ thống phun nhiên liệu trực tiếp và hệ thống làm mát biến thiên. Nhờ đó khai thác hiệu quả nguồn mô men xoắn mạnh mẽ, mang đến khả năng vận hành hưng khởi, hiệu suất bảo vệ môi trường tuyệt vời cùng mức tiêu thụ nhiên liệu thấp.

Hộp số tự động 8 cấp sang số trực tiếp

Được phát triển cho động cơ xăng tăng áp 2,4 lit, hộp số này mang lại khả năng vận hành mạnh mẽ với phản ứng vòng tua máy thấp đặc trưng của động cơ tăng áp, hiệu suất lái tuyến tính và khả năng tiết kiệm nhiên liệu tuyệt vời. Hệ thống điều khiển chuyển số lựa chọn cấp số tối ưu theo ý định của người lái, dựa trên tín hiệu đầu vào từ thao tác điều khiển và thông tin điều kiện đường từ mô-đun camera phía trước. Hộp số này đạt được khả năng tiết kiệm nhiên liệu và sự yên tĩnh tuyệt vời khi di chuyển ở tốc độ cao, cũng như sự thú vị khi lái xe chủ động ở cấp số thấp.



Hệ thống lựa chọn chế độ lái

Cung cấp khả năng điều khiển tích hợp nhiều hệ thống để nâng cao trải nghiệm lái. Người lái lựa chọn các chế độ lái phù hợp với tình huống và phong cách điều khiển xe ưa thích của mình thông qua các công tắc trên màn hình trung tâm.



Phanh đỗ điện tử EPB

Được kích hoạt và vô hiệu hóa chỉ với một thao tác công tắc đơn giản. Tính năng này sẽ được tự động kích hoạt khi bật chế độ tự động và cần số ở vị trí "P". Nó sẽ bị vô hiệu hóa khi vị trí cần số ở bất kỳ vị trí nào ngoài "P" trong khi nhấn bàn đạp phanh.

Tính năng giữ phanh

Khi tính năng đã được kích hoạt, người lái đạp phanh dừng hẳn xe, tính năng này sẽ duy trì lực phanh, lúc này người lái có thể rời chân khỏi bàn đạp. Hệ thống sẽ nhả phanh khi người lái nhấn bàn đạp ga.

Chế độ tối ưu hóa lực bám

Cung cấp khả năng kiểm soát tích hợp hệ thống AWD, hệ thống phanh và lực truyền động để ngăn bánh xe bị trượt khi lái xe trên đường trơn hoặc đường không bằng phẳng.

Hệ thống hỗ trợ xuống dốc DAC

Được trang bị trên RX 350 AWD (bao gồm 3 phiên bản RX 350 F SPORT, RX 350 LUXURY, RX 350 PREMIUM), hệ thống này giúp tốc độ xe không bị vượt quá ngưỡng an toàn khi xuống dốc. Hệ thống sẽ hoạt động khi xe di chuyển dưới 30 km/h với chân ga và chân phanh đang nhả.

Thiết Kế



Thiết Kế

Kể từ khi ra mắt vào năm 1998, RX luôn là dòng xe tiên phong trong phân khúc crossover hạng sang với thiết kế không ngừng hoàn thiện, từ cả sự mạnh mẽ lẫn nét tinh tế. Tiếp nối truyền thống đó, thiết kế của RX thế hệ thứ 5 được tạo nên bởi bản sắc và tỷ lệ độc đáo từ trải nghiệm lái năng động, được thể hiện trong ý tưởng thiết kế Quyển rũ đầy Sức sống (ALLURING x VERVE), gọi lên tổng thể ngoại thất hấp dẫn cùng nguồn năng lượng mãnh liệt.



Sở hữu chiều dài cơ sở lớn, trọng tâm thấp, chiều rộng cơ sở trước sau lớn là nền tảng tuyệt vời để tạo nên một phong cách thiết kế đột phá, nhấn mạnh khả năng vận hành hùng khởi cùng trải nghiệm lực kéo ấn tượng đến từ hệ thống dẫn động 4 bánh trực tiếp DIRECT4.



Ý tưởng thiết kế - Bên hông

Mũi xe được nâng cao và cạnh sau cửa sổ được hạ thấp tạo nên tư thế thân xe nằm ngang với trọng tâm thấp. Việc vẫn giữ nguyên chiều dài tổng thể, khoảng cách từ bánh trước đến đầu xe và đẩy trụ trước về phía sau giúp nhấn mạnh phần mũi xe kéo dài với trạng thái khối lượng dồn về sau, gợi mở về khả năng vận hành mạnh mẽ, thể thao.

Hình khối thiết kế mở rộng từ cửa sau đến phần thân xe phía sau gợi lên một cách trực quan lực kéo mạnh mẽ của động cơ điện eAxle, đồng thời tạo nên một dòng chảy đẹp mắt và liền mạch đến phần ốp sườn xe. Trụ sau thiết kế dạng trụ nổi ôm tròn về phía sau tạo nên thiết kế ba chiều ấn tượng và phong cách.



Ý tưởng thiết kế - Phía trước

Gây ấn tượng ngay lập tức với lưới tản nhiệt hình con sóng biểu tượng của Lexus trong một diện mạo mới dang ba chiều, với các họa tiết cùng màu thân xe bắt đầu từ phần lưới tản nhiệt phía trên, kéo dài xuống đến hết phần logo Lexus làm nổi bật sự bề thế, cũng như thể hiện nét tinh tế của sự sắp đặt. Đặc biệt, sự liên kết liền mạch giữa thân xe và lưới tản nhiệt làm nổi bật ấn tượng về sức mạnh cũng như cảm nhận về thân xe trong tầm thấp, năng bản sắc và nét độc đáo lên một tầm cao mới.



Ý tưởng thiết kế - Phía sau

Đường nét nguyên khối đơn giản và cứng cáp chày theo chiều ngang tạo nên vẻ bề thế với trọng tâm thấp, mang đến cảm giác quyền lực và thể hiện sức mạnh. Cụm đèn hậu dạng thanh hình chữ L đặc trưng của Lexus với các thấu kính bao quanh hai bên thân xe, càng nhấn mạnh thiết kế hấp dẫn của dòng xe sở hữu trọng tâm thấp.



Ý tưởng thiết kế nội thất Tazuna

Buồng lái được thiết kế dựa trên ý tưởng Tazuna, một ý tưởng thiết kế mới, hoàn thiện hơn triết lý lấy con người làm trung tâm trong quá trình tạo nên các dòng xe Lexus. Tazuna, tiếng Nhật có nghĩa là dây cương, là cầu nối quan trọng giữa ngựa và người cưỡi. Ý tưởng thiết kế nội thất của Lexus cũng dựa trên mối liên hệ rõ ràng và bền chặt này. Từ đó, tạo nên sự gắn bó chặt chẽ và hiểu biết lẫn nhau sâu sắc giữa người lái và xe, thông qua cách bố trí trực quan, sự kết hợp liền mạch giữa thiết kế mang tinh thần hiếu khách Omotenashi cùng các công nghệ tiên tiến hiện đại nhất. Ví dụ, các công tắc trên vô lăng được liên kết với màn hình HUD, giúp người lái dễ dàng sử dụng hệ thống dẫn đường, hệ thống âm thanh và các chức năng khác mà không cần phải di chuyển mắt khỏi điều kiện đường phía trước, từ đó tạo nên không gian để người lái hoàn toàn tập trung vào việc điều khiển xe.

Màn hình hiển thị thông tin trên kính chắn gió HUD

Màn hình màu HUD hiển thị các thông tin lái xe quan trọng trong tầm nhìn của người lái trên phần dưới kính chắn gió phía trước. Ba chế độ hiển thị được cung cấp để nâng cao trải nghiệm sử dụng, trong khi vẫn đảm bảo duy trì trường quan sát rộng, giúp người lái chủ động nắm được điều kiện đường xung quanh xe.

Tính năng hiển thị hướng dẫn vận hành

Phát hiện vị trí ngón tay người lái trên công tắc vô lăng và hiển thị hướng dẫn vận hành trên màn hình HUD. Giúp người lái thao tác vận hành dễ dàng với tầm nhìn hướng về phía trước mà không cần nhìn xuống tay.



Màn hình cảm ứng 14 inch

Màn hình cảm ứng

Màn hình cảm ứng trung tâm kích thước 14 inch trang bị các công tắc tích hợp điều khiển nhiều chức năng. Kích thước, hình dạng, bố cục, thông tin hiển thị trên các công tắc và tần suất sử dụng từng chức năng đều được nghiên cứu rất cẩn trọng và tỉ mỉ để mang đến trải nghiệm sử dụng trực quan.



Màn hình tốc độ TFT
(phiên bản RX 500h F SPORT PERFORMANCE, RX 350 F SPORT, RX 350 LUXURY)

Màn hình tốc độ LCD TFT

Nhờ cách bố trí thông tin tối ưu, màn hình tốc độ TFT giúp người lái nhanh chóng nắm được các thông tin quan trọng trong quá trình lái xe, bao gồm hệ thống dẫn đường, trạng thái hệ thống hỗ trợ lái, thời gian đến theo lịch trình và phạm vi lái xe.



Màn hình tốc độ TFT
(Phiên bản RX 350 PREMIUM)



Ý tưởng thiết kế không gian nội thất

Thiết kế theo chiều ngang kéo dài từ bảng táp lô đến cánh cửa hai bên tạo cảm giác không gian như mở rộng, đồng thời tạo cảm giác như ôm lấy người ngồi trong xe. Kết hợp cùng cửa sổ trời toàn cảnh (trên các phiên bản được trang bị) càng tạo nên không gian thoáng đãng, với tầm nhìn bao quát từ trước về sau. Ngoài ra, việc sử dụng chốt điện tử e-latch giúp loại bỏ tay nắm cửa bên trong, giảm bớt chi tiết trên phần ốp cánh cửa, góp phần tạo nên sự liền mạch của không gian mở rộng theo chiều ngang.



Hệ thống chiếu sáng nội thất

Hệ thống chiếu sáng đa màu bố trí xung quanh bảng táp lô góp phần tạo nên không gian rộng rãi, dễ chịu ngay cả vào ban đêm. 14 chủ đề màu sắc ấn tượng được lựa chọn cẩn thận, dựa trên xúc cảm mạnh mẽ khi chứng kiến những hiện tượng thiên nhiên tráng lệ. Ngoài ra, bạn có thể lựa chọn màu sắc ưa thích từ 50 màu bổ sung trên bảng màu thông qua màn hình trung tâm.



Ý tưởng thiết kế không gian nội thất

Trụ trước và nóc xe đã được đẩy lùi về sau, tạo không gian rộng mở và thoải mái cho hàng ghế trước. Khung gầm GA-K cho phép gia tăng khoảng cách giữa hai hàng ghế, góp phần tạo cảm giác rộng rãi cho hàng ghế sau. Ngoài ra, việc sở hữu sàn xe thấp, bệ bước chân thấp và tối ưu hóa hình dạng của ốp trụ giữa, giúp mang đến khoảng để chân lớn và khả năng ra vào xe dễ dàng cho cả hàng ghế trước và sau.



Không gian khoang hành lý

Ốp cửa hậu mỏng và chiều cao chất tải thấp góp phần tạo nên không gian nội thất rộng rãi cũng như khoang hành lý sức chứa lớn. Vị trí và màu hiển thị của hai đèn LED bên hông khoang hành lý và đèn LED trên cửa hậu đã được tối ưu hóa, giúp cải thiện tính thẩm mỹ.

F SPORT 2.4L-T AWD

Các trang bị đặc biệt trên phiên bản F SPORT thổi bùng lên đam mê cảm lái.



Trang bị trên F SPORT PERFORMANCE/F SPORT A_Lưới tản nhiệt không viền (hoa tiết mắt lưới)/Lưới tản nhiệt bên (hoa tiết mắt lưới)

Trang bị độc quyền trên phiên bản F SPORT B_Giá nóc đen/ C_Lò gô/ D_Viền bên cản trước cùng màu thân xe (sơn màu bạc)/ E_Lốp 235/50R21 101W & mâm hợp kim nhôm 21x8J (sơn đen bóng Black Metallic)/ F_Ốp gương chiếu hậu bên ngoài sơn đen Piano Black./ G_Phần dưới cản sau/viền cản sau (sơn màu bạc)



C_Lò gô



E_Lốp 235/50R21 101W & mâm hợp kim nhôm 21x8J (sơn đen bóng Black Metallic)



H_Ốp bệ bước chân



Hệ thống treo thích ứng AVS được tinh chỉnh đặc biệt



Cùm phanh 6 pit-tông đối đỉnh (phía trước).

Lưu ý: Hình ảnh xe và các thông số kỹ thuật trong ấn phẩm này có thể khác so với thực tế và khác nhau tùy từng thị trường. Vui lòng liên hệ Đại lý gần nhất để biết thêm chi tiết.



Trang bị trên F SPORT PERFORMANCE/F SPORT A_Vô lăng bọc da đúc lỗ với lẫy chuyển số/ B_Cần số bọc da đúc lỗ/ C_Màn hình tốc độ TFT/ D_Ban đạp và bệ nghỉ chân thể thao bằng nhôm/ E_Chi tiết trang trí bằng nhôm/ F_Ghế thể thao bọc da

Trang bị độc quyền trên phiên bản F SPORT G_Lò gô / H_Ốp bệ bước chân

Công Nghệ Tiên Phong





Lưu ý: Hình ảnh xe và các thông số kỹ thuật trong ấn phẩm này có thể khác so với thực tế và khác nhau tùy từng thị trường.
Vui lòng liên hệ Đại lý gần nhất để biết thêm chi tiết.

Công Nghệ Tiên Phong

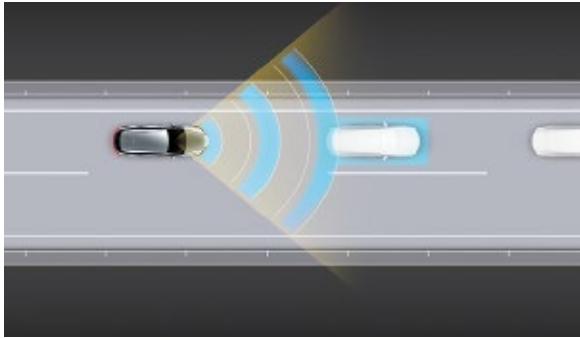

Hệ thống điều khiển hành trình thích ứng DRCC (ở mọi tốc độ)

Ngoài việc duy trì tốc độ không đổi, hệ thống DRCC sử dụng cảm biến radar và camera đơn để phát hiện phương tiện đang di chuyển phía trước và chủ động duy trì khoảng cách thích hợp. Khi xe phía trước đang di chuyển với tốc độ thấp hơn tốc độ cài đặt của xe, người lái bật đèn xi nhan ở tốc độ xấp xỉ 80 km/h trở lên, hệ thống hiểu rằng người lái muốn chuyển làn, lúc này nó sẽ tăng tốc một chút giúp việc chuyển làn dễ dàng. Nếu trên làn đường định chuyển sang có xe khác di chuyển với tốc độ chậm hơn tốc độ cài đặt, hệ thống sẽ chủ động áp dụng một lượng phanh nhất định, giúp việc chuyển làn diễn ra an toàn và liền mạch. Thêm vào đó, khi đến gần và lái qua đoạn đường cong, chức năng Giảm tốc khi gặp đường cong CSRF (Curve Speed Reduction Function) sẽ chủ động giảm tốc độ của xe, nhờ đó giảm nhu cầu phải hủy vận hành hệ thống DRCC, nâng cao sự thuận tiện cho người lái.

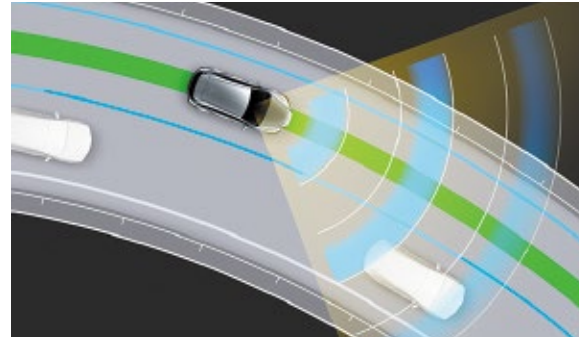

Hệ thống hỗ trợ theo dõi làn đường LTA

Khi lái xe trên đường cao tốc hoặc đường dành riêng cho ô tô với hệ thống Điều khiển hành trình thích ứng DRCC được kích hoạt, hệ thống LTA sẽ hỗ trợ điều khiển đánh lái để duy trì xe ở chính giữa làn đường. Việc nâng cấp hiệu suất nhận dạng và khả năng vận hành của hệ thống cho phép hỗ trợ tốt hơn trên những đoạn đường có độ cong vừa phải, giữ xe ở trung tâm làn đường một cách liền mạch với sự dịch chuyển nhỏ nhất.

Hệ thống đèn trước tự động thích ứng tích hợp công nghệ quét tốc độ cao BladeScan AHS

Quản lý chùm sáng đèn LED phản xạ lên gương xoay ở tốc độ cao để chiếu sáng phía trước một cách liền mạch nhờ hiệu ứng dư ảnh, tăng cường đáng kể khả năng quan sát vào ban đêm. Các đèn LED được điều khiển bật và tắt đồng bộ với hoạt động của gương xoay, để điều chỉnh chính xác các khu vực được chiếu sáng và không được chiếu sáng, mang đến khả năng nhận biết nhanh chóng người đi bộ, lề đường, biển báo và các đối tượng khác. Nó cũng làm giảm căng thẳng khi lái xe vào ban đêm, bằng cách chắn một phần chùm sáng chiếu xa, để chúng không làm lóa mắt các xe cùng và ngược chiều, góp phần lái xe an toàn.*¹

Hệ thống đèn pha tự động AHB

Xe được trang bị hệ thống đèn pha tự động AHB, hệ thống này tự động tắt đèn chiếu xa khi phát hiện có phương tiện phía trước, và tự động bật đèn trở lại khi phương tiện đó đã ra khỏi tầm ảnh hưởng của đèn.

*¹ Hệ thống có thể không hoạt động tùy thuộc vào điều kiện đường, xe, thời tiết hay các điều kiện khác.

Lưu ý: Hình ảnh xe và các thông số kỹ thuật trong ấn phẩm này có thể khác so với thực tế và khác nhau tùy từng thị trường.
Vui lòng liên hệ Đại lý gần nhất để biết thêm chi tiết.

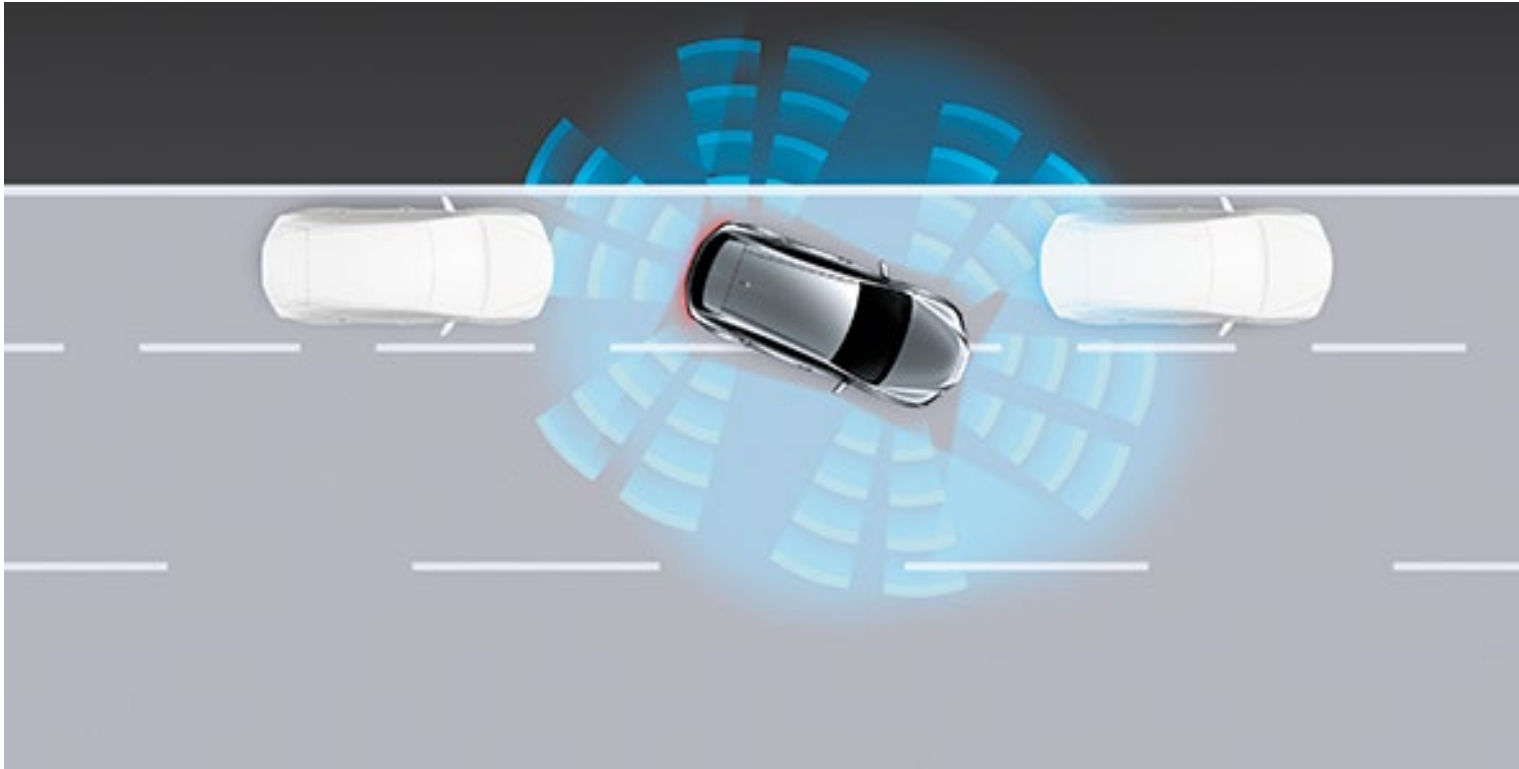

6 chức năng của hệ thống hỗ trợ đỗ xe chủ động:

- Đỗ xe vuông góc (khi lùi)
- Đỗ xe vuông góc (khi tiến)
- Ra khỏi vị trí đỗ xe vuông góc (khi lùi)
- Ra khỏi vị trí đỗ xe vuông góc (khi tiến)
- Đỗ xe song song
- Ra khỏi vị trí đỗ xe song song.

Hệ thống hỗ trợ đỗ xe chủ động của Lexus

Kết hợp thông tin từ các camera và cảm biến siêu âm xung quanh xe để xác định được khoảng cách đến các vật thể xung quanh, nhận diện điểm đỗ và hỗ trợ đỗ xe vào điểm đỗ. Ngoài việc tự động điều khiển hệ thống lái, tăng tốc, phanh và sang số, nó còn liên tục hiển thị chế độ xem từ trên cao về các điểm mù và vị trí đến điểm đỗ xe mục tiêu, qua đó giúp thực hiện việc đỗ xe chính xác và trực quan hơn.

Hoạt động đỗ xe sẽ bắt đầu khi người lái dừng xe bên cạnh điểm đỗ mục tiêu, nhấn công tắc chính, kiểm tra xung quanh và chõ đỗ xe, và nhấn vào công tắc trên màn hình để bắt đầu quá trình đỗ xe. Thông tin về vị trí của chướng ngại vật xung quanh xe được hiển thị trên màn hình một cách dễ hiểu. Nếu có khả năng va phải chướng ngại vật, nó sẽ cảnh báo người lái và giúp tránh chướng ngại vật bằng cách kiểm soát phanh.

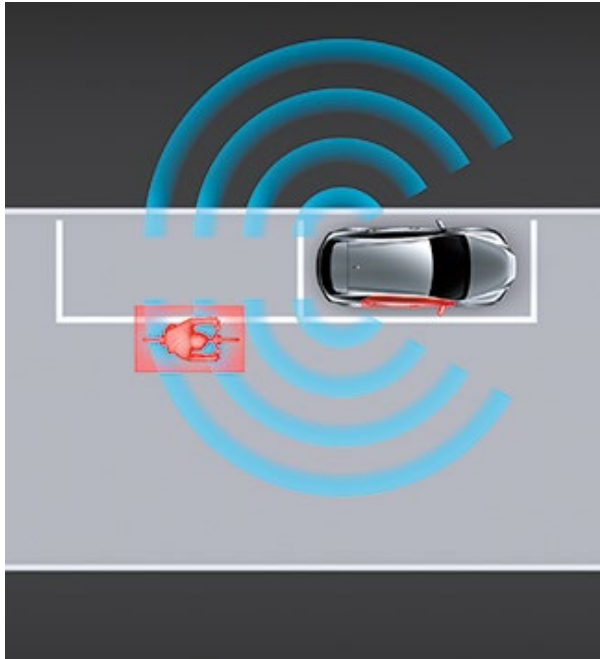

Hệ thống cảnh báo điểm mù BSM

Hệ thống BSM sử dụng ra-đa phía sau bước sóng milimet để phát hiện các phương tiện trong vùng điểm mù (khu vực ở các làn đường liền kề không thể nhìn thấy từ gương chiếu hậu bên ngoài). Khi chuyển làn, nếu hệ thống phát hiện có phương tiện trong vùng điểm mù, nó sẽ cảnh báo người lái thông qua đèn báo trên gương chiếu hậu bên ngoài và phát âm thanh cảnh báo.

Hệ thống hỗ trợ ra khỏi xe an toàn với tính năng kiểm soát mở cửa SEA (Safe Exit Assist)

SEA sử dụng hệ thống cảnh báo điểm mù BSM để phát hiện các phương tiện (bao gồm cả xe đạp) đang tiến đến từ phía sau xe. Nếu SEA xác định có khả năng xảy ra va chạm với phương tiện phía sau nếu mở cửa, đèn chỉ báo trên gương chiếu hậu bên ngoài sẽ sáng lên để cảnh báo người đang ra khỏi xe. Lúc này, nếu có gắng mở cửa, hệ thống chốt cửa điện tử e-latch sẽ hủy thao tác mở khóa cửa. Hệ thống có thể sẽ cảnh báo bằng đèn chỉ báo trên gương chiếu hậu bên ngoài, trên màn hình hiển thị đa thông tin và âm thanh cảnh báo.

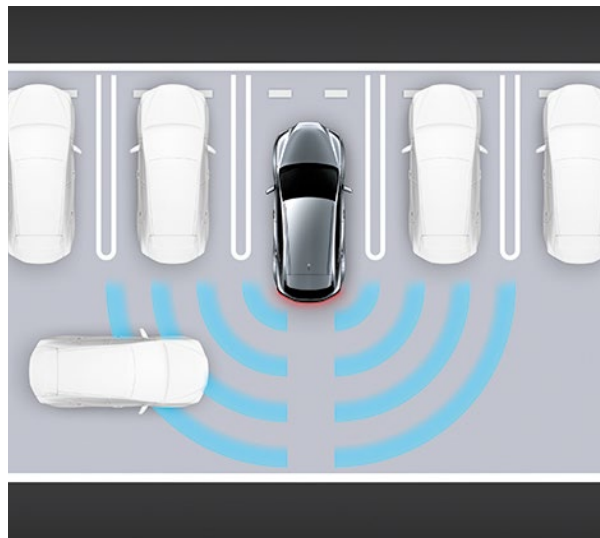

Hệ thống phanh an toàn khi đỗ xe PKSB

Khi di chuyển ở tốc độ thấp, nếu có khả năng va chạm với vật thể tĩnh xung quanh xe, xe khác hoặc người đi bộ đang tiến đến từ phía sau, hệ thống sẽ áp dụng điều khiển lực truyền động và điều khiển phanh, giúp tránh và giảm thiệt hại do va chạm. Vùng giám sát của hệ thống PKSB bao phủ một khu vực rộng xung quanh xe.

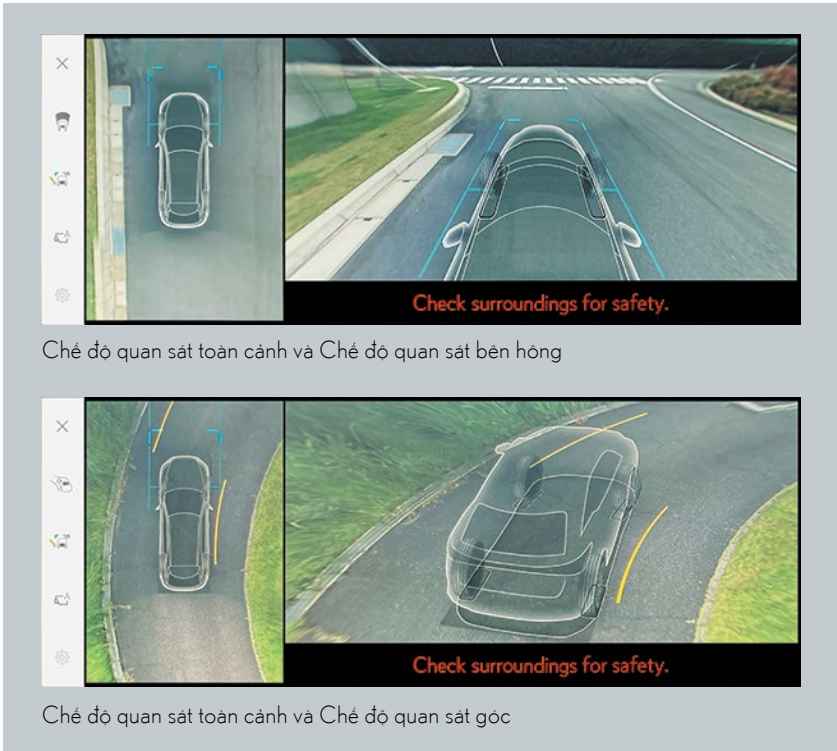

Hệ thống quan sát toàn cảnh

Hệ thống quan sát toàn cảnh kết hợp video từ các camera gắn ở phía trước, bên hông và phía sau xe để hiển thị hình ảnh tổng hợp thể hiện tầm nhìn toàn cảnh của xe, giúp người lái kiểm tra các khu vực khó quan sát xung quanh xe.

Hệ thống cung cấp 3 chế độ xem: Chế độ quan sát xuyên thấu gầm xe: nhìn xuyên qua thân xe và ghế như thể chúng trong suốt; Chế độ quan sát bên hông: cho phép bạn kiểm tra hai bên hông xe để có khoảng cách an toàn; và Chế độ quan sát góc: giúp tránh va vào chướng ngại vật trên những con đường hẹp.



Gương chiếu hậu kỹ thuật số

Hiển thị hình ảnh từ camera phía sau lên màn hình trên gương chiếu hậu trong xe, cung cấp trường nhìn rộng và rõ nét, giúp cải thiện khả năng quan sát. Ngoài ra, camera phía sau còn được trang bị hệ thống rửa, giúp loại bỏ bụi bẩn như hạt mưa, bùn, tuyết và các chất làm tan tuyết, đảm bảo khả năng quan sát tốt trong mọi thời điểm.

Lưu ý: Hình ảnh xe và các thông số kỹ thuật trong ấn phẩm này có thể khác so với thực tế và khác nhau tùy từng thị trường. Vui lòng liên hệ Đại lý gần nhất để biết thêm chi tiết.



Trang Bị Khác

Sự kết hợp tinh tế của các công nghệ đỉnh cao



Chức năng AHS (Phiên bản RX500h F SPORT PERFORMANCE, RX350 F SPORT, RX350 LUXURY)

Cửa sổ trời toàn cảnh (kiểu nghiêng và mờ trượt)

Cửa sổ trời (kiểu nghiêng và mờ trượt)

Cụm đèn pha

Đèn pha LED Bi-Beam 3 bóng chiếu mỏng cao cấp có phần mở rộng với tông màu đen tinh tế, làm nổi bật đèn ban ngày hình chữ L đặc trưng.

Gạt mưa tích hợp vòi phun nước rửa kính

Tính năng này mang đến hiệu suất làm sạch ấn tượng. Các vòi phun chính và phụ phun nước rửa kính lên phần phía trước trong chuyển động của gạt mưa, giúp làm sạch hiệu quả, đồng thời giảm thiểu mức độ cản trở quan sát do nước rửa kính gây ra.

Thao tác mở cửa một chạm

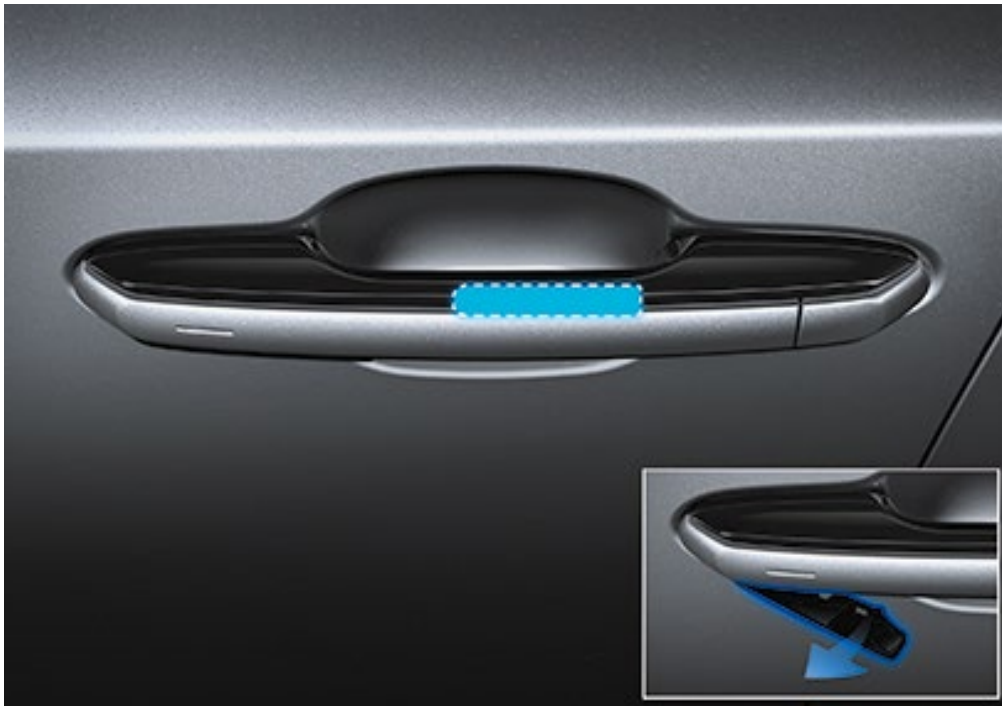

Hệ thống mở cửa kiểu nút ấn chốt điện tử e-latch

Hệ thống chốt điện tử thay thế cơ chế chốt cửa thông thường bằng một bộ điều khiển điện tử, giúp đóng và mở cửa liền mạch không một thao tác thừa, giống như khi mở cánh cửa trượt truyền thống Nhật Bản. Để mở cửa khi vào xe, chỉ cần nhấn công tắc ở bên trong tay nắm cửa trong khi kéo tay nắm về phía bạn theo cách thông thường. Khi ra khỏi xe, mở cửa chỉ với một thao tác nhấn công tắc trong khi giữ và đẩy tay nắm cửa bên trong. Nếu nguồn điện của ắc quy bị cắt, chẳng hạn trong tình huống khi xảy ra va chạm, có thể mở cửa thủ công bằng tay nắm.

Chức năng hỗ trợ sắp xếp hành lý



Tính năng mở cửa hậu rảnh tay

Ngay cả khi hai tay đều bận, khi mang theo chìa khóa điện tử, bạn có thể mở và đóng cửa hậu đơn giản chỉ bằng thao tác đá chân bên dưới cản sau. Các cài tiến giúp vận hành cửa hậu nhanh và yên tĩnh hơn, âm thanh xác nhận phát ra khi xe đã ghi nhận thao tác đá chân. Ngoài ra, khi mang theo chìa khóa điện tử, nếu bạn nhấn công tắc đóng & khóa hoặc kích hoạt cảm biến đá chân và rời đi, chức năng rời đi và khóa xe sẽ đóng cửa hậu và sau đó khóa tất cả các cửa.



Nắp che khoang hành lý cuộn lên một chạm

Khi cạnh của nắp che được kéo lên, nắp che khoang hành lý sẽ tự động rút lại dọc theo đường ray hai bên chỉ trong một thao tác, giúp việc vận hành đơn giản hơn.

Tận hưởng những chuyến đi dài trong sự thoải mái



Ghế trước

Khung ghế TNGA cùng cấu trúc bọc da ghế nếp gấp sâu giúp duy trì tư thế lái thoải mái nhất ngay cả trên những chặng đường dài. Cấu trúc này kéo vị trí gập da vào sâu bên trong mặt đệm, giúp giảm sự thay đổi áp lực khi chịu tải trọng bên, mang lại sự ổn định tư thế tuyệt vời khi vào cua. Trên các phiên bản được trang bị hệ thống nhớ vị trí ghế, ghế lái sẽ được trang bị tính năng hỗ trợ ra vào xe, tính năng này chủ động lùi và hạ ghế để hỗ trợ ra vào xe dễ dàng, sau đó sẽ đưa ghế về vị trí trước khi lùi.



Hàng ghế sau (gập 40:20:40)

Hình dạng của lưng ghế và tựa đầu đã được tối ưu hóa để giúp ngăn chặn sự dịch chuyển phần đầu người ngồi và giảm thiểu các chuyển động mang đến cảm giác say xe, góp phần tạo nên sự thoải mái dễ chịu. Trên phiên bản trang bị ghế sau gập điện, lưng ghế có thể được gập xuống/dung lên bằng công tắc ở hai bên ghế, công tắc trong khoang hành lý hoặc công tắc trên màn hình cảm ứng. Đối với phiên bản trang bị ghế sau gập thủ công, có thể thao tác một cách nhẹ nhàng thông qua công tắc trong khoang hành lý.



Công tắc

Các chi tiết tinh tế nâng cao trải nghiệm sử dụng



Bảng điều khiển trung tâm

Giá đỡ cốc với chiều cao điều chỉnh trượt: giữ được nhiều loại cốc với kích thước khác nhau. Thảm chống trượt bên dưới đáy giá cốc cho phép người lái mở nắp chai nhựa bằng một tay mà không cần phải thay đổi tầm nhìn về phía trước.

Hộp phía trước có nắp: kích thước lớn, bố trí ở phía trước bảng điều khiển trung tâm với nắp trượt từ trước ra sau giúp dễ dàng tiếp cận bộ sạc không dây.

Khay phía trước có nắp: bố trí phía trên hộp phía trước, dễ dàng lưu trữ điện thoại thông minh và các vật dụng khác.



Bộ sạc không dây

Bố trí bên trong hộp phía trước, cho phép sạc không dây điện thoại thông minh và thiết bị điện tử tương thích với chuẩn Qi đơn giản chỉ bằng cách đặt chúng lên khay sạc.

Nhiều cổng sạc giúp bạn duy trì sự kết nối liên tục ngay cả khi đang di chuyển



Bảng điều khiển trung tâm: 3 cổng sạc USB Type C, cổng giao tiếp đa phương tiện USB Type A, nguồn DC12V



Phía sau bảng điều khiển trung tâm: 2 cổng sạc USB Type C



Khoang hành lý: nguồn DC12V

Tận hưởng sự thoải mái dành riêng cho từng cá nhân



Hệ thống điều hòa nhiệt độ 3 vùng độc lập

Cho phép điều khiển nhiệt độ tự động riêng lẻ cho ghế lái, ghế khách phía trước và hàng ghế sau, tạo nên không gian thoải mái cho tất cả mọi người.

Hệ thống nanoeX

Hệ thống điều hòa tích hợp công nghệ nanoeX tiên tiến sản xuất ra các ion nanoe có tính axit nhẹ từ các cửa gió điều hòa, giúp không khí trong lành tràn ngập không gian nội thất.



Hệ thống điều hòa chủ động của Lexus

Hoạt động liên kết các chức năng điều khiển nhiệt độ gió, điều khiển sưởi/làm mát ghế, sưởi vô lăng, mang đến sự thoải mái tối ưu cho từng người ngồi.

Hệ thống sưởi và thông gió (ghế trước và ghế sau)*¹

Khu vực sưởi và phân bổ nhiệt đã được tối ưu hóa, mang lại hơi ấm dễ chịu trên toàn bộ đệm ghế. Hệ thống thông gió kiểu hút được trang bị trên ghế trước và ghế sau bên ngoài. Công tắc điều chỉnh hệ thống sưởi và thông gió hàng ghế sau được bố trí phía sau bảng điều khiển trung tâm.

*¹ Trang bị này chỉ có trên RX350 LUXURY. Các phiên bản khác chỉ có làm mát ghế trước và ghế sau

Lưu ý: Hình ảnh xe và các thông số kỹ thuật trong ấn phẩm này có thể khác so với thực tế và khác nhau tùy từng thị trường.
Vui lòng liên hệ Đại lý gần nhất để biết thêm chi tiết.

Trải nghiệm phong phú từ hệ thống âm thanh đỉnh cao

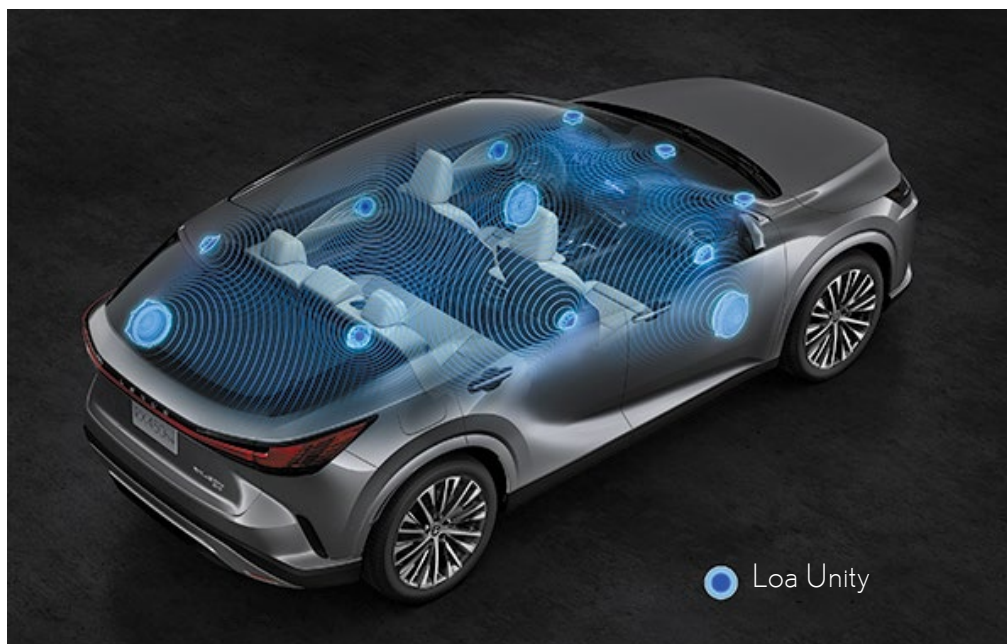

Hệ thống âm thanh vòm cao cấp Mark Levinson

Mark Levinson là thương hiệu tiên phong trong lĩnh vực âm thanh cao cấp từ cách đây 50 năm và luôn nỗ lực để nâng cao hơn nữa chất lượng đỉnh cao của mình. Hiện nay, Lexus là thương hiệu xe hơi hạng sang duy nhất được trang bị hệ thống âm thanh này. Dựa trên khái niệm thiết kế hệ thống âm thanh PurePlay, RX được trang bị 9 loa Unity bố trí ở cùng độ cao xung quanh khoang nội thất để tạo nên một sân khấu âm thanh sống động, với khả năng tái tạo âm thanh dải trung cao rõ ràng và thống nhất, mang đến chất âm tinh khiết, trong trẻo. Hệ thống cũng được trang bị công nghệ nhúng lưỡng từ QLS mang lại âm thanh chính xác, định vị rõ ràng vị trí của từng nguồn âm, công nghệ tái tạo nguồn âm thanh nền Clari-Fi để tái tạo âm thanh gần với bản gốc nhất có thể và cũng hỗ trợ các nguồn âm thanh độ phân giải cao. Một loa siêu trầm dạng hộp 22,4 cm được bố trí dưới sàn sau cung cấp âm trầm sâu, sắc nét và mạnh mẽ.



Hệ thống âm thanh cao cấp trên Lexus RX

Hệ thống hỗ trợ các nguồn âm thanh độ phân giải cao để tạo ra một không gian âm thanh sống động vượt trội, bằng cách tái tạo sự thể hiện cân bằng và chi tiết của một buổi biểu diễn trực tiếp, chẳng hạn như âm thanh mềm mại do các nhạc cụ tạo ra. Màng loa opal làm bằng than tre trên loa tầm trung truyền tải giọng hát rõ ràng và sống động. Vị trí tối ưu của loa tạo ra hiệu ứng âm thanh vòm đặc biệt, tạo nên không gian âm thanh thư thái và xuyên suốt. Thêm vào đó, một loa siêu trầm dạng hộp 20 cm được bố trí dưới sàn sau cung cấp âm trầm phong phú, sâu và sắc nét.

MÀU NGOẠI THẤT



Trắng White Nova Glass Flake <083>



Trắng Sonic Quartz <085>



Xám Sonic Chrome <1L1>



Bạc Sonic Titanium <1J7>



Bạc Sonic Iridium <1L2>



Đen Graphite Black Glass Flake <223>



Cam Sonic Copper <4Y5>



Đỏ Red Mica Crystal Shine <3R1>



Xanh Terrane Khaki Mica Metallic <6X4>



Xanh Heat Blue Contrast Layering <8X1>



Xanh Deep Blue Mica <8X5>

PHIÊN BẢN	Trắng White Nova Glass Flake <083>	Trắng Sonic Quartz <085>	Xám Sonic Chrome <1L1>	Bạc Sonic Titanium <1J7>	Bạc Sonic Iridium <1L2>	Đen Graphite Black Glass Flake <223>	Cam Sonic Copper <4Y5>	Đỏ Red Mica Crystal Shine <3R1>	Xanh Terrane Khaki Mica Metallic <6X4>	Xanh Heat Blue Contrast Layering <8X1>*	Xanh Deep Blue Mica <8X5>
RX 350 PREMIUM/ RX 350 LUXURY	-	•	•	•	•	•	-	•	•	-	•
RX 350 F SPORT	•	-	•	-	•	•	-	-	-	•	•
RX 500h F SPORT PERFORMANCE	•	-	•	-	•	•	-	-	-	•	-

MÀM XE



Mâm xe hợp kim nhôm 21 inch (phiên bản RX 350 PREMIUM, màu kim loại phay sáng bóng)



Mâm xe hợp kim nhôm 21 inch (phiên bản RX 350 LUXURY, màu sơn kim loại cao cấp)



Mâm xe hợp kim nhôm 21 inch (phiên bản RX 500h F SPORT PERFORMANCE, màu sơn đen mờ)



Mâm xe hợp kim nhôm 21 inch (phiên bản RX 350 F SPORT, màu sơn đen bóng)

Lưu ý: Hình ảnh xe và các thông số kỹ thuật trong ấn phẩm này có thể khác so với thực tế và khác nhau tùy từng thị trường. Vui lòng liên hệ Đại lý gần nhất để biết thêm chi tiết.

MÀU NỘI THẤT



Trắng Solis White



Đen Black



Đỏ Dark Rose



Nâu Hazel



Nâu đỏ Dark Sepia

PHIÊN BẢN	Trắng Solis White	Đen Black	Đỏ Dark Rose	Nâu Hazel	Nâu đỏ Dark Sepia
RX 350 PREMIUM	•	•	-	•	•
RX 350 LUXURY	•	•	-	-	•
RX 350 F SPORT/ RX 500h F SPORT PERFORMANCE	-	•	•	-	-

CHẤT LIỆU GHÉ



Da Semi-aniline
(phiên bản RX 350 LUXURY)



Da Smooth
(phiên bản RX 350 PREMIUM)



Da Smooth
(phiên bản RX 350 F SPORT/
RX 500h F SPORT PERFORMANCE)



Hoa vân xương cá
Black Herringbone Pattern Film
(phiên bản RX 350 PREMIUM)



Hoa vân gỗ Sumi Woodgrain
(phiên bản RX 350 LUXURY)



Hoa vân hợp kim cao cấp
(phiên bản RX 350 F SPORT/
RX 500h F SPORT PERFORMANCE)

VÔ LĂNG



Da (phiên bản RX 350 PREMIUM)



Gỗ kết hợp da (phiên bản RX 350 LUXURY)



Da (phiên bản RX 350 F SPORT/
RX 500h F SPORT PERFORMANCE)

THÔNG SỐ KỸ THUẬT <RX 500h F SPORT PERFORMANCE/ RX 350 F SPORT/ RX 350 LUXURY/ RX 350 PREMIUM>

TÊN XE	RX 500h F SPORT PERFORMANCE(*)		RX 350 F SPORT(*)		RX 350 LUXURY(*)		RX 350 PREMIUM	
Số chỗ ngồi	5							
KÍCH THƯỚC								
Kích thước tổng thể	Dài x Rộng x Cao		mm					
Chiều dài cơ sở			4890x1920x1695					
Chiều rộng cơ sở	Trước	mm	2850					
	Sau	mm	1655					
Khoảng sáng gầm xe			183	185	1695		185	185
Dung tích khoang hành lý	Khoang hành lý	L	612					
	Khi gập hàng ghế thứ 2		1678					
Dung tích bình nhiên liệu	L		65	67,5	67,5		67,5	
Trọng lượng không tải	kg		2095-2160	1895-2005	1895-2005		1895-2005	
Trọng lượng toàn tải	kg		2750	2590	2590		2590	
Bán kính quay vòng tối thiểu	m		5,5	5,9				
ĐỘNG CƠ & VẬN HÀNH								
Động cơ	Mã động cơ		T24A-FTS					
	Loại		I4, 16 van DOHC Dual VVT-i					
	Dung tích		cm ³					
	Công suất cực đại		Hp/rpm	270,8/6000	274,9/6000	274,9/6000		274,9/6000
Mô-tơ điện	Mô-men xoắn cực đại		Nm/rpm	460/2000-3000	430/1700-3600	430/1700-3600		430/1700-3600
	Công suất		Hp	Trước: 85,8/ Sau: 101,8	-	-		-
Tổng công suất			Hp	366	-		-	
Tiêu chuẩn khí thải	EURO6							
Hộp số			6AT	8AT	8AT		8AT	
Hệ thống truyền động								
AWD								
Eco/ Normal/ Sport/ Custom								
Tiêu thụ nhiên liệu	Ngoài đô thị	L/100km	6,3	7,1	7,1		7,3	
	Trong đô thị	L/100km	7,4	11,5	11,5		11,9	
	Kết hợp	L/100km	6,5	8,7	8,7		9	
Hệ thống treo	Trước		Hệ thống treo MacPherson					
	Sau		Hệ thống treo liên kết đa điểm					
	Hệ thống treo thích ứng		•					
Hệ thống phanh	Trước		Phanh đĩa thông gió 20"		Phanh đĩa thông gió 20"		Phanh đĩa thông gió 18"	
	Sau		Phanh đĩa thông gió 20"		Phanh đĩa thông gió 18"		Phanh đĩa thông gió 18"	
Hệ thống lái	Trợ lực điện		•					
Bánh xe & Lốp xe	Lốp dự phòng		•					
	Lốp thường		•					
	Lốp tạm		•					
			•					
NGOẠI THẤT								
Cụm đèn trước	Đèn chiếu xa và gần		3 bóng LED					
	Đèn báo rẽ		LED					
	Đèn ban ngày, đèn sương mù, đèn góc		LED					
	Rửa đèn		•					
	Tự động bật – tắt		•					
	Tự động điều chỉnh góc chiếu		•					
	Tự động điều chỉnh pha – cột		•					
	Tự động thích ứng		AHS		AHB		AHB	
Cụm đèn sau	Đèn báo phanh, đèn báo rẽ		LED					
	Đèn sương mù		•					
Hệ thống gạt mưa	Tự động		•					
Guang chiếu hậu bên trong			Loại điện tử		Loại chống chói tự động		Loại chống chói tự động	
Guang chiếu hậu bên ngoài	Chỉnh điện		•					
	Tự động gập		•					
	Tự động điều chỉnh khi lùi		•					
	Chống chói		•					
Cửa khoang hành lý	Sấy gương		•					
	Điều khiển điện (Đóng/Mở)		•					
	Hỗ trợ rãnh tay (Đa cấp)		•					
Cửa sổ trời	Chức năng 1 chạm đóng mở		•					
	Chức năng chống kẹt		•					
Giá nóc và cánh gió đuôi xe	Loại		Toàn cảnh		Đơn		Đơn	
	Ổng xả		Kep					

(*) Theo thông số kỹ thuật từ nhà sản xuất, Công ty ô tô Toyota Việt Nam sẽ công bố thông số thực tế sau khi có Chứng nhận kỹ thuật từ Cục Đăng kiểm Việt Nam

Lưu ý: Hình ảnh xe và các thông số kỹ thuật trong ấn phẩm này có thể khác so với thực tế và khác nhau tùy từng thị trường. Vui lòng liên hệ Đại lý gần nhất để biết thêm chi tiết.

THÔNG SỐ KỸ THUẬT <RX 500h F SPORT PERFORMANCE/ RX 350 F SPORT/ RX 350 LUXURY/ RX 350 PREMIUM>

TÊN XE		RX 500h F SPORT PERFORMANCE	RX 350 F SPORT	RX 350 LUXURY	RX 350 PREMIUM
NỘI THẤT & TIỆN NGHI					
Chất liệu ghế	Da Semi-aniline	-	-	•	-
	Da Smooth	•	•	-	•
Ghế người lái	Chỉnh điện	8 hướng	8 hướng	10 hướng	8 hướng
	Nhớ vị trí	-	-	3 vị trí	-
	Sưởi ghế	-	-	•	-
	Làm mát ghế	-	-	•	-
Ghế hành khách phía trước	Chức năng hỗ trợ ra vào	-	-	•	-
	Chỉnh điện	8 hướng	8 hướng	10 hướng	8 hướng
	Nhớ vị trí	-	-	3 vị trí	-
	Sưởi ghế	-	-	•	-
Hàng ghế sau	Làm mát ghế	-	-	•	-
	Chỉnh điện	-	•	-	-
	Chỉnh cơ	-	-	-	•
	Gập 40:20:40	-	-	•	-
Tay lái	Sưởi ghế	-	-	•	-
	Làm mát ghế	-	-	•	-
	Chỉnh điện	-	4 hướng	-	-
	Nhớ vị trí	-	3 vị trí	-	-
Hệ thống điều hòa	Chức năng hỗ trợ ra vào	-	-	•	-
	Tích hợp lấy chuyên số	-	-	•	-
	Loại	-	Tự động 3 vùng	-	-
Hệ thống âm thanh	Chức năng Nano-e	-	•	-	-
	Chức năng lọc bụi phân hoa	-	•	-	-
	Loại	Mark Levinson	Mark Levinson	Mark Levinson	Lexus
	Số loa	21	21	21	12
	Man hình/Display	14"	14"	14"	14"
Hệ thống dẫn đường với bản đồ Việt Nam	Apple CarPlay & Android Auto	-	-	•	-
	AM/FM/USB/Bluetooth	-	-	•	-
Man hình hiển thị trên kính chắn gió	-	•	-	-	
Sạc không dây	-	-	•	-	
Rem che nắng cửa sau	Chỉnh cơ	-	•	-	
TÍNH NĂNG AN TOÀN					
Phanh đỗ	Điện tử	-	•	-	
Hệ thống chống bó cứng phanh	-	-	•	-	
Hỗ trợ lực phanh	-	-	•	-	
Hệ thống phân phối lực phanh điện tử	-	-	•	-	
Hệ thống ổn định thân xe	-	-	•	-	
Hệ thống hỗ trợ vào cua chủ động	-	-	•	-	
Hệ thống kiểm soát lực bám đường	-	-	•	-	
Hệ thống quản lý động lực học hợp nhất	•	-	-	-	
Đèn báo phanh khẩn cấp	-	-	•	-	
Hệ thống hỗ trợ khởi hành ngang dốc	-	-	•	-	
Hệ thống điều khiển hành trình	Loại chủ động	-	•	-	
Hệ thống an toàn tiên va chạm	-	-	•	-	
Hệ thống cảnh báo lệch làn đường	-	-	•	-	
Hệ thống hỗ trợ theo dõi làn đường	-	-	•	-	
Hệ thống cảnh báo điểm mù	-	-	•	-	
Hệ thống cảnh báo phương tiện cắt ngang khi lùi	-	-	•	-	
Hệ thống hỗ trợ đỗ xe	-	-	•	-	
Hệ thống cảnh báo áp suất lốp	-	-	•	-	
Cảm biến khoảng cách	Phía trước	-	•	-	
	Phía sau	-	•	-	
Hệ thống hỗ trợ đỗ xe	Camera lùi	-	-	-	
	Camera 360	-	•	-	
	Hỗ trợ đỗ xe tự động	-	•	-	
Túi khí	-	-	7	-	
Móc ghế trẻ em ISOFIX	-	-	•	-	



1,655mm
1,920mm



1,695mm



2,850mm
4,890mm

Lưu ý: Hình ảnh xe và các thông số kỹ thuật trong ấn phẩm này có thể khác so với thực tế và khác nhau tùy từng thị trường.
Vui lòng liên hệ Đại lý gần nhất để biết thêm chi tiết.



Tim hiểu thêm tại www.lexus.com.vn

LEXUS TRUNG TÂM SÀI GÒN

264 Trần Hưng Đạo, Phường Nguyễn Cư Trinh,

Quận 1, Thành phố Hồ Chí Minh.

Điện thoại: 090 909 9779

LEXUS THẮNG LONG

Ngã tư Phạm Hùng - Dương Đình Nghệ, Phường Mỹ Đình 1,

Quận Nam Từ Liêm, Hà Nội.

Điện thoại: 093 333 3388

Lexus Việt Nam có quyền thay đổi bất kỳ chi tiết nào về thông số kỹ thuật và trang bị mà không cần thông báo trước.

Vui lòng liên hệ Đại lý gần nhất để biết thêm chi tiết.